

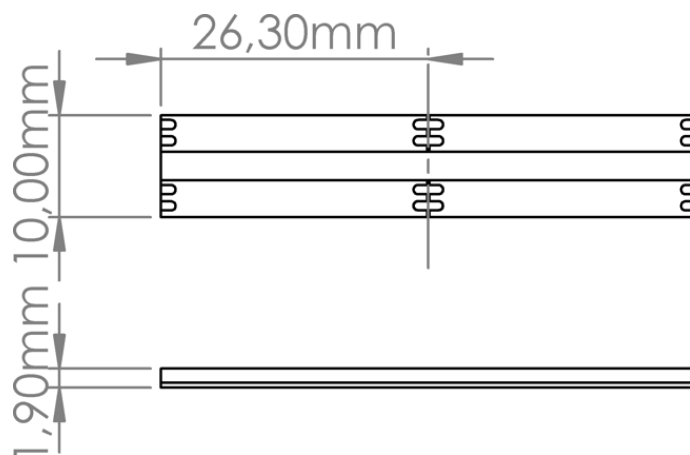

LR7392 IP20 12V

Ruban COB blanc dynamique



Caractéristiques techniques

LARGEUR	10,0mm
PUISSANCE MAXIMALE	12,0W/m
POIDS	17g/m
LONGUEUR MAX DU PRODUIT ALIMENTÉ D'UN CÔTÉ	3,0m
SÉCABILITÉ	1,32cm
HAUTEUR	0,19 cm
CONDITIONNEMENT	1



Références

NOM COMMERCIAL RÉF. CONSTRUCTEUR	LONGUEUR	TEINTE	FLUX	EFFICACITÉ LUMINEUSE	CLASSE ÉNERGÉTIQUE
LR7392-IP20-12-5BL2760 ENG0100000000058	5m	2700°K-6000°K	1896lm/m	79lm/W	G
LR7392-IP20-12SPBL2760 ENG0110000000048	1,0cm	2700°K-6000°K	1896lm/m	79lm/W	G

Accessoires associés non inclus

NOM COMMERCIAL RÉF. CONSTRUCTEUR	DESCRIPTION	COULEUR	MATIERE	ILLUSTRATION
CAB BD M ENG1000200000001	CABLE MEPLAT AVEC TROIS FILS D'UN DIAMETRE DE 0,5mm ² POUR LUMINAIRE CCT VENDU AU METRE			